

S-FOIL

MANUEL - USER GUIDE



VUE D'ENSEMBLE

Overview

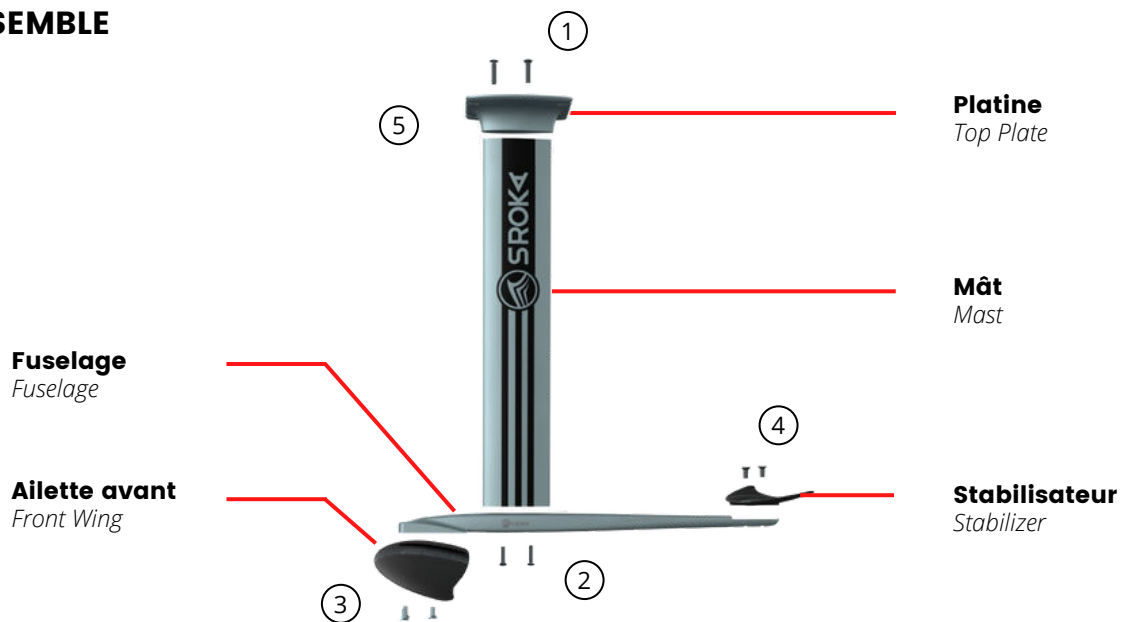

VISSERIE

Screws

CONNECTIONS	S-Foil 1750 / 1500 / 1250	S-Foil 2000	S-Foil HA 1190 / 1350 / 950
1 - Platine-mât / Top plate-mast	2x M8.30 ou 35	2x M8.30 ou 35	2x M8.30 ou 35
2 - Fuselage-mât / Fuselage-mast	2x M8.30 ou 35	2x M8.30 ou 35	2x M8.30 ou 35
3 - Aile avant-fuselage / Front wing-fuselage	3x M8.25	3x M8.30	3x M8.16
4 - Stabilisateur-fuselage / Stabilizer-fuselage	2x M8.25	2x M8.25	2x M8.25 ou 20
5 - Sroka Air : planche - foil / board - foil	4x M8.20 + nuts 6x M5.20 (straps)	4x M8.20 + nuts 6x M5.20 (straps)	4x M8.20 + nuts 6x M5.20 (straps)
5 - Sky Rider & Fast Flyer : foil / board - foil	4x M8.25 + nuts	4x M8.25 + nuts	4x M8.25 + nuts



Tef-Gel

+



Clef Torx M8
M8 Torx Key



1 - Vissez l'aile avant au fuselage
Screw the front wing to the fuselage



2 - Vissez le stabilisateur au fuselage
Screw the stab to the fuselage



3 - Vissez le fuselage au mât
Screw the fuselage to the mast



4 - Collez la protection sur la platine
Paste the top plate protection

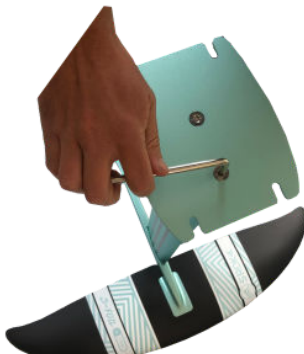

5 - Vissez la platine au mât
Screw the top plate to the mast



6 - Vissez le foil sur la planche
Screw the foil on the board

PRÉCAUTIONS D'USAGE - SAFETY PRECAUTION

(FR) Faites attention aux chocs sur les ailettes et les parties en aluminium, en particulier les parties emboîtables. Vérifiez votre matériel après un choc, en navigation ou à terre, avant de repartir. Faites attention dans l'eau et à terre. Ne brusquez pas le matériel. Ne vous appuyez pas sur le foil à terre. Le stockage ne doit jamais se faire avec le foil monté sous peine d'oxydation. Faites attention à ne pas forcer des vis dans un pas de vis ensablé. Conservez les vis rincées et protégées par du Tef-gel (ou graisse marine), dans un endroit dédié à l'abri du sel et de l'humidité.

(EN) Beware of impacts to the front wing and aluminium parts, especially the interlocking parts. Check your equipment after a shock, while sailing or on land, before setting off again. Be careful in the water and on land. Do not rush the equipment. Do not lean on the foil on land. Never store the foil with it mounted, otherwise it will oxidise. Be careful not to force screws into a silted-up thread. Keep the screws rinsed and protected with Tef-gel (or marine grease), in a dedicated place protected from salt and humidity.



Rincez le foil à l'eau douce après chaque session pour augmenter la longévité de votre matériel. Rinse the foil with fresh water after each session to increase the longevity of your equipment.

MISE EN GARDE - CAUTION

(FR) La pratique du foil comporte des risques pouvant entraîner des blessures graves ou mortelles. Suivez une formation dans une école ou un club. Des règles de base encadrent la pratique :

Ne naviguez pas seul. Prévenez une personne à terre qui pourra avvertir les secours en cas de besoin. Portez un équipement de sécurité : leashes, casque, gilet de sauvetage, combinaison adaptée aux températures. Cet équipement ne vous dispense pas d'une attention permanente ainsi que de faire attention aux autres. Choisissez un lieu de pratique adapté en fonction des conditions et de votre niveau. Faites attention à ce que le lieu de pratique soit suffisamment profond pour ne pas endommager votre équipement. Évitez les lieux surpeuplés. Préparez votre navigation et informez-vous des conditions météorologiques. Faites attention aux phénomènes de marées et aux effets de site. Ne vous surestimez pas : adaptez votre navigation à votre niveau, votre matériel et aux conditions. Ne confiez pas votre matériel à d'autres personnes, en particulier si elles n'ont jamais pratiqué. Faites attention aux parties affûtées du foil, surtout lors des chutes (l'équipement conserve son inertie). Faites attention à ne pas chuter sur le foil. Lors de sa manipulation, le foil présente une résistance importante dans l'eau, ne brusquez pas le matériel. Le matériel n'est pas couvert pour les sauts. Respectez les règles de navigation, la législation et la réglementation en vigueur dans le pays où vous naviguez.

(EN) Foiling involves risks that can lead to serious injury or death. Take a course at a school or club. There are some basic rules to follow :

Do not sail alone. Tell someone on land who can alert the emergency services if necessary. Wear safety equipment : leashes, helmet, lifejacket, wetsuit adapted to the temperature. This equipment does not exempt you from paying constant attention to yourself and others. Choose a suitable place to practice according to the conditions and your level and make sure it is deep enough not to damage your equipment. Avoid overcrowded areas. Prepare your navigation and inform yourself about the weather conditions. Be aware of tidal phenomena and site effects. Do not overestimate yourself : adapt your navigation to your level, your equipment and the conditions. Do not entrust your equipment to other people, especially if they have never practiced. Be careful with the sharp parts of the foil, especially when falling (the equipment retains its inertia). Be careful not to fall on the foil. When handling the foil, it has a lot of resistance in the water, so do not rush the equipment. The equipment is not covered for jumps. Respect the rules of navigation, legislation and regulations in force in the country where you are sailing.

This manual should be read and retained. For more detailed information, please visit www.srokacompany.com.

The entire SROKA team can be reached on **02 98 32 53 69** or by e-mail : contact@srokacompany.com

Thank you for purchasing our products and enjoy your ride !

